

VRIJBUITER

35
JAAR



COLOFON

Clubadres

Renault 4 Club Nederland
Bestuur
Zandstraat 46
6658 CV Beneden-Leeuwen

Lidmaatschap

Iedereen die in het bezit is van een R4, R6, een afgeleide of dit type auto een warm hart toe draagt, kan lid worden van de club. De contributie bedraagt € 45,00 per jaar.

Partnerlidmaatschap € 15,00 (dit is alleen mogelijk als er een beta-lend lid op hetzelfde adres woont).

Donateurschap € 25,00.

Neem voor vragen over lidmaatschappen contact op met de ledenadministratie.

Ereleden

Fedor van der Molen
(Oprichter R4 Club Nederland)
Piet van der Molen †

Financiële administratie

penningmeester@r4club.nl
t.n.v. Renault 4 Club Nederland
IBAN: NL31INGB0004861393
BIC Code: INGBNL2A

Public relations

Jan Verbeek
jan@r4club.nl

Clubmagazijn

Zandstraat 46
6658 CV Beneden-Leeuwen
clubmagazijn@r4club.nl
06-50 642 921
(tijdens openingstijden)

Evenementen

evenementen@r4club.nl

Vrijbouter redactie

Hoofdedacteur
Tom Bruinink
vrijbouter@r4club.nl

John van de Water
Jan ten Klooster
Johan den Houter

Illustratie voorkant

Marc Guitart

Illustratie achterkant

Marc Pierlet



Opmaak en druk

Drukkerij RAD
Reewegpad 22
3319 CJ Dordrecht
078 - 621 38 82
www.drukkerij-rad.nl

Sluitingsdatum volgende editie

14 juli 2026

Bestuur

Voorzitter
Frits Luikenaar
bestuur@r4club.nl
06-30790707

Secretaris

Johan Tromp
secretaris@r4club.nl
06-43201652

Penningmeester

Marcel Bongers
penningmeester@r4club.nl
06-10110129

Loïc Meltzer

loic@r4club.nl
06-46342993

Brecht Rijkse

brecht@r4club.nl
06-28783562

Ledenadministratie

Joop Obbink
ledenadministratie@r4club.nl
0575-451 725



De Renault 4 Club is 31 maart 1991 opgericht en staat ingeschreven bij de Kamer van Koophandel te Enschede onder nummer 40076542. Vrijbouter is het clubblad van de Renault 4 Club Nederland en verschijnt 4x per jaar.
ISSN nummer: 1566 - 8053

Adverteren in de Vrijbouter?
Informeer naar de mogelijkheden
en gunstige tarieven via
vrijbouter@r4club.nl

INHOUD

Editom	5	Leesvoer	45
Van de voorzitter	7	Pièce d'origine	46
Sleuteldagen R4 Kwartier	9	Vergeten cabriolet	48
Van het magazijn	11	Petite R4	51
Jubileumevenement	14	Vacature	53
Najaarsevenement	18	65 jaar liefde	55
Strandversie	20	Meesterlijke miniatuur	58
Technique	22	Fraaie schuurvondst	62
Bienvenue	27	Betoverende Farma S	68
Nieuwe huismeester	29	Apal duikt op	72
Unieke fourgonnette	30	Aan het spit	75
Kabbelend r(i)viertje	34	Sneeuwwitje	77
Pompier pur sang	36	Slachtoffer crisis	78
Showtime bij Wimfried	39	Nog een rondje voor Marc	80
Sentimental Journey	40		



De zomer-editie vraagt om een zomerse cover. Spanjaarden Marc en Veronique zijn inmiddels 2625 dagen onderweg in hun 4F6 en hebben gedurende hun wereldreis ruim 80.000 km afgelegd. Wellicht geeft de palmenrijke foto uit Iran inspiratie voor de zomervakantie. Gun uzelf eerst een avondje Vrijbuiten en geniet van de zomer én uw Renault 4, Rodéo of Renault 6.

AGENDA

Actuele informatie over de najaarsevenement, maandelijkse sleuteldagen en openingstijden van ons clubmagazijn in Beneden-Leeuwen en inschrijving voor evenementen, vindt u op onze website www.r4club.nl.



NIEUWE RENAULT 4 E-TECH ELECTRIC



NU IN DE SHOWROOM

Het icoon uit de jaren 60 is terug, met meer dan 8.000.000 verkopen is hij herboren voor morgen. Met zijn vertrouwde vorm en een hart van elektriciteit raakt hij opnieuw ons gevoel. Stap in, en herbeleef het avontuur van toen, met het comfort van nu. Daar houden wij van: succesvolle zaken voortzetten, aangepast aan wat de moderne markt vraagt. Zo doet ons familiebedrijf het al 38 jaar, sinds 1988, het bracht ons meerdere Dealer Of The Year awards. Welkom bij Hans Jongerius!

Hans Jongerius

Gouda

Zwolleweg 1
T. 0182 - 57 04 44

IJsselstein

Utrechtseweg 36
T. 030 - 688 12 77

Woerden

Touwslagersweg 16
T. 0348 - 43 57 00

DEALER OF THE YEAR  **2024**

hansjongerius.nl/renault



Feestnummer

De redactie is in feeststemmig: Vrijbouter is jarig! 35 jaar geleden verscheen de eerste editie en daarom trakteren we u op een bomvolle editie met overwegend positief nieuws uit het Renault 4-universum. Te midden van al dat feestgedruis zult u zien dat we ook nieuwe sponsors aan boord hebben, én bestaande adverteerders de moeite hebben genomen hun uitingen te verfrissen. Profiteer ervan en maak gebruik van hun aantrekkelijke aanbiedingen. Zie het als een niet te weigeren cadeautje.



Bladeren door deze Vrijbouter voelt als het aanwezig zijn op het perfecte feest. U gaat ze allemaal tegenkomen; bijdragen van topartiesten als George Michael en Ale Salvay tot aan unieke Viertjes als de Torpédo en de Apal Rancho. Liefhebber Martin 'Goodguy' Bongars vatte het feest samen in onderstaande foto.

Vrolijk werden we ook van de vele mooie reportages die we voor deze zomereditie mochten maken. Trots zijn we op het resultaat nadat Kimberley alle teksten en foto's op de pagina's plaatste. Chapeau Kimberley!

Bonne lecture et bonnes vacances!





MARSEILLAN, HET FIETSPARADIJS TUSSEN ZEE EN LAGUNE



**20 KM FIETSPADEN
OM UW HOOFD LEEG
TE MAKEN!**



VAN DE VOORZITTER

door Frits Luikenaar



Even voorstellen; ik ben Frits Luikenaar, sinds maart 2026 jullie nieuwe voorzitter. Na drie jaar in het bestuur maak ik nu de stap naar het voorzitterschap. In 2023 ging ik met pensioen en kocht ik uit nostalgische overwegingen weer een R4, zoals waarschijnlijk velen van jullie. Want de Renault 4 heeft een bijzondere plek in mijn leven: in 1974 was het mijn eerste auto, gekocht voor de riant som van fl.100,- (u leest het goed, toen hadden we nog 'Hollandsche florijnen'). Met die auto reed ik probleemloos 24.000 km, op vakanties naar Zuid-Frankrijk, Zwitserland en verder. Tot de aandrijfjas het begaf en ik hem met fl. 75 bijbetaling inruilde voor een andere Vier.

Terug naar het heden en naar het bestuur. Vorig jaar kregen we de uitslag binnen van de enquête die veel leden hebben ingevuld. Die gaf het bestuur niet alleen inzicht in jullie wensen, maar ook in de gemiddelde leeftijd, het type auto, en meer. Dit resulteerde in het nieuwe beleidsplan dat we vorig jaar opgesteld hebben.

De grootste groep leden, zo'n 35%, is tussen de 60 en 70 jaar, en maar liefst 75% is de 50 al gepasseerd. Vandaar dat het aantrekken van jongeren een van de speerpunten is in het beleidsplan. We zijn dan ook heel blij met ons nieuwe jongste bestuurslid Breght Rijkse (zie introductie elders in deze Vrijbouter) die dit als hoofdtaak op zich neemt. Omdat hij ICT'er is, hebben we hem ook gevraagd onze website te 'verjongen', iets wat ongetwijfeld al opgevallen is.

Een ander punt in het beleidsplan betreft ons magazijn: we willen de onderdelen en voorraad beter laten aansluiten op de daadwerkelijke behoefte van onze leden. Daarnaast willen we als club meer zichtbaar zijn, bijvoorbeeld op oldtimerfestivals en dergelijke. Hiervoor hebben we een flyer gemaakt. Als bestuur en commissieleden zullen we op een aantal van deze festivals aanwezig zijn en flyers uitdelen, en we vragen de leden hetzelfde te doen. Ook gaan we de pers inzetten voor promotie. Een eerste aanzet is een artikel in het mei-nummer van De Auto, het clubblad van de KNAC.

Tot slot nog een praktische mededeling die verband houdt met de gevorderde leeftijd van onze leden: sinds vorige week hangt er een AED in ons clubhuis, die we via Christiaan de Vaan hebben kunnen aanschaffen voor nog geen 100 euro. Binnkort zal Christiaan in ons R4 Kwartier ook een aantal reanimatiecursussen geven, voor bestuur en commissieleden maar ook jij als lid bent van harte welkom.



DE MARCO PARTS



Productie en verkoop

van de beste kwaliteitsonderdelen voor alle
Renault 4 in de wereld.

www.demarcoparts.com

SLEUTELDAGEN R4 KWARTIER

door Henk Sulsters



De openingsdagen van het magazijn in de komende maanden van 2026 zijn: zaterdag 6 juni, zondag 21 juni, zaterdag 4 juli, zaterdag 1 augustus, zondag 22 augustus, zaterdag 5 september en zaterdag 3 oktober. Alle vermelde zaterdagen waarop het magazijn geopend is voor leden die onderdelen zoeken, zijn ook sleuteldagen. Raadpleeg voor de actuele informatie onze website.

Niet alle klussen zijn geschikt om in het R4 Kwartier uit te voeren. Zo moet de klus tijdens de openingstijd afgerond kunnen worden. Grote, meerdaagse klussen zijn om meerdere redenen niet uit te voeren. Wat die redenen zijn? Technische en juridische redenen, want het is en blijft vrijwilligerswerk. We mogen namelijk geen garagebedrijf zijn. Dat willen en kunnen ook niet.

Het aanmelden voor de sleuteldagen is eenvoudig. Wie zich via sleuteldag@r4club.nl aanmeldt, krijgt daar per e-mail een bevestiging, of afwijzing van. Zo houdt het sleutelteam zelf in de hand dat er op een dag niet te veel klussen gepland staan. Als u zich op tijd aanmeldt staan wij als sleutelteam binnenkort weer voor u klaar.

**RIJ ZELF IN JOUW DROOMAUTO'S
OP CIRCUIT ZANDVOORT**
RACE EXPERIENCES VANAF € 495
RACEPLANET.NL

#WijBrengeJeVerder

KLAAR VOOR HET VOLGENDE NIVEAU!

met de nieuwe **Renault Trucks**

E-Tech Master



**SPECIALIST IN
BEDRIJFSWAGENS**



**RENAULT
TRUCKS**

renault-trucks.nl

VAN HET MAGAZIJN

door Hans de Heer



Ons magazijn is geopend op de meeste eerste zaterdagen van de maand en ook op enkele zondagen. Kijk voor de actuele openingsdagen in Vrijbuiters op pagina 9 of op de website. Naast de standaard onderdelen voor dagelijks onderhoud hebben we ook een ruim aanbod aan meer gespecialiseerde onderdelen op voorraad.

Bij die voorraad standaardonderdelen kunt u denken aan bougies, lucht- en oliefilters en dergelijke. Specialistischer zijn onze remdelen, schokbrekers en het uitgebreide assortiment plaatdelen: van portieren en motorkappen, tot diverse reparatiedelen voor carrosserie en chassis.

De R4 veranderde in haar meer dan 35-jarige productieperiode uiterlijk weinig, maar innerlijk zijn de verschillen legio! Onze magazijnmannen kennen die verschillen als geen ander; en juist dát maakt een magazijnbezoek extra de moeite waard. Kortom: het R4-clubmagazijn is een ware schatkamer.

We verheugen ons op uw bezoek. De koffie staat klaar!



Sinds de ALV bestaat het bestuur van de Renault 4 Club Nederland uit vijf personen. Tijdens de bijeenkomst in Beneden-Leeuwen droeg Hans de Heer het voorzitterschap over aan Frits Luikenaar. Veel dank aan Hans voor zijn grote inzet voor de club in de afgelopen jaren. Nieuw bestuurslid Breght Rijkse stelt zich verderop in deze Vrijbuiters voor.



Fortron Total Fuel

Uw oldtimer goed
geprepareerd de
stalling in!



Als u uw oldtimer voor langere tijd laat stilstaan zorg dan dat u uw auto weg zet met een volle brandstoftank. Zo verkleint u het risico op corrosie en roestvorming. Door het lange stilstaan kan er in de brandstoftank, leidingen en carburateur of inspuitsysteem bacterie en schimmelgroei op gaan treden! Om uw brandstofsysteem te beschermen tijdens stilstand is **Fortron Total Fuel** zeer geschikt.

Fortron Total Fuel bezit een geavanceerde formule voor benzine- en dieselmotoren die water uit de brandstoftanks van voertuigen verwijdert en bacteriën vernietigt.

- geconcentreerd, economisch en biologisch afbreekbaar
- geschikt voor zowel benzine als diesel
- compatibel met biobrandstoffen en hi-techs diesels

Voordelen na service

- verbetert de motorprestaties en betrouwbaarheid
- absorbeert en verwijdert water
- voorkomt schimmel- en bacteriegroei
- helpt het brandstofverbruik te verbeteren
- voorkomt vergoming van de brandstof
- verkleint de kans op plakkende vlotternaalden



FORTRON[®]
AUTOMOTIVE TREATMENTS

fortron-automotive.nl

OTTO *mobile*

*"Duster in the wind,
everything is Duster in the wind".*



1/18

OT1258 - Dacia Duster Extreme Tce 130
4x4 Beige Sandstone 2024

Verkrijgbaar bij de modelauto speciaalzaak

Otto-mobile : Model van resin · Gelimiteerde oplage · Genummerd
2 rue de l'écusson 56120 JOSSELIN - FRANKRIJK
club@otto-models.com - otto-models.com - +33 2 97 75 61 02

JUBILEUMEVENEMENT

door Tom Bruinink



Zaterdag 7 maart vierden we het 35-jarig bestaan van de Renault 4 Club Nederland met een meeting in Rhenoy: het openingsevenement van het jubileumjaar 2026. De dag begon bewolkt, maar nadat de eerste kleurrijke Viertjes en een groene R6 bij restaurant de *Betuwe Poort* arriveerden, kwam ook de zon tevoorschijn.

De opkomst was hoog: zestig auto's en 120 bezoekers zorgden voor een goed gevulde parking en een levendige feestlocatie. Na een mooie speech van scheidend voorzitter Hans de Heer én het nuttigen van een kopje koffie of thee met wat lekkers, werden de zeer fraaie rallyborden uitgedeeld. Niet iedereen volgde de opgegeven route, waardoor op de dijkes rondom Rhenoy meerdere vrolijke Vieroptochten werden waargenomen.



Uiteindelijk kwamen alle deelnemers na de rondrit terug bij het restaurant voor een heerlijke afsluitende lunch. De evenementencommissie kon tevreden terugkijken op een geslaagde opening van het feestjaar 2026.



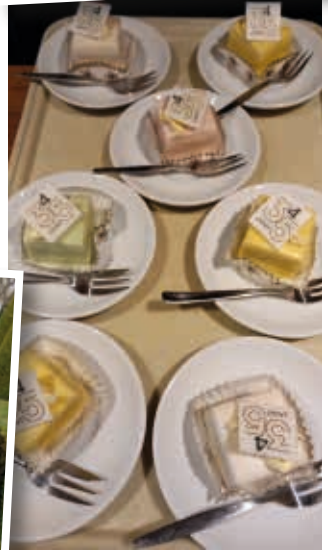

BUY THE BEST!
ORIGINAL FIT

PARTS INDUSTRIES
★ ★ ★ ★
CLASSIC QUALITY



WWW.DGAUTOMATERIALEN.COM



Renault 4 E-Tech electric

nu te bestellen met canvas schuifdak

 **TERWOLDE**

Assen, Zeilmakerstraat 22, T 0592 - 343 777
Delfzijl, Sikkell 2, T 0596 - 629 200
Emmeloord, Nagelerweg 6, T 0527 - 620 004
Emmen, Phileas Foggstraat 39, T 0591 - 669 090

Groningen, Osloweg 147, T 050 - 544 5711
Hoogeveen, Edisonstraat 24, T 0528 - 299 770
Zwolle, Molenland 1, T 038 - 455 4450

www.terwolde.nl

NAJAARSEVENEMENT

door Nico Lansen



Het houdt nog even niet op in dit jubileumjaar waarin de Renault 4 Club Nederland 35 jaar bestaat en onze R4 65 jaar is geworden. Na ons leuke verjaardagsfeestje afgelopen maart in Rhenoy en het jubileumweekend in Giethoorn in juni, staat er nóg een feestje op het programma. In september 2026 keren we terug naar de camping waar we vijf jaar geleden ook een groot feest hebben gevierd. Toen bestond onze club 30 jaar en het Viertje 60 jaar. Nu luisteren we op 11,12 en 13 september op dezelfde camping ons huidige jubileum nog een keer op.

Camping de Leughte in Renswoude dus. Deze camping wordt opnieuw de uitvalbasis voor weer een leuke rondrit op zaterdag 12 september, gevolgd door een gezamenlijke maaltijd 's avonds. Vanaf vrijdag 11 september ben je al welkom op het evenemententerrein om je tent op te zetten. Je mag natuurlijk ook met een caravan of vouwwagen komen. Wil je alleen op zaterdag met de rondrit meedoen en na de maaltijd weer naar huis? Dat kan natuurlijk ook. Je ontvangt dan sowieso zo'n uniek rallybord met lotnummer; want wie weet win je daarmee wel een prijs op het eindevenement in oktober!

We hopen er met z'n allen weer een gezellig najaarsevenement van te maken. Dus vul zo snel mogelijk het aanmeldformulier op de volgende pagina in!



Lidnummer: _____ Kenteken auto: _____

Naam: _____

Adres: _____

Postcode/woonplaats: _____

Tel.nr.: _____ e-mailadres: _____

Ik kom vanaf vrijdag 11 September Deelnemer(s) à € 60,-	€
 Kind(eren) t/m 5 jaar	€ gratis
	Totaal	€

Ik kom vanaf zaterdag 12 September Deelnemer(s) à € 50,-	€
 kind(eren) t/m 5 jaar	€ gratis
	Totaal	€

Ik kom alleen zaterdag 12 September Volwassene(n) à € 40,-	€
 kind(eren) t/m 5 jaar	€ gratis
	Totaal	€

Deelname op zaterdag is inclusief eten. Ik wil voor personen een vegetarische maaltijd.
Als je zelf elders een verblijf huurt, krijg je €10,- korting per persoon, per weekend. Geef dit a.u.b. door aan de evenementencommissie

Het totaalbedrag maak ik vóór 1 september 2026 over op rekening NL31 INGB 0004 8613 93
Ten name van Renault 4 Club Nederland, Beneden-Leeuwen, o.v.v. voorjaarsevenement 2026 en lidnummer.

(Internationale betalingen: BIC: INGBNL2A)

Voor opgave via mail en overige vragen, neem contact op met de Evenementen commissie via evenementen@R4club.nl

<p>De camping heeft ook eigen verhuurmogelijkheden: Neem dan zelf contact op met de camping.</p> <p>De Leughte Barneveldsestraat 49 3927 CB Renswoude Tel: +31 (0)342-412877 E-mail: info@deleughte.nl</p>	<p>Dit formulier mag u per mail sturen naar: evenementen@r4club.nl of per post naar: Renault 4 Club Nederland / EC p/a Houtduifstraat 23 1826 JH Alkmaar</p>
--	---

STRANDVERSIE

door Tom Bruinink





Eind mei presenteerde Renault een concept op basis van de Renault 4. Na de Savane 4x4 in 2025 is het nu de beurt aan de Renault 4 JP4x4, met een vette knipooeg naar de Plein Air en de JP4-versies van de oer-R4 is de nieuweling dé ideale strandversie.

De smaragdgroene carrosserie, in combinatie met een oranje interieur én de open-gewerkte portieren, geven de auto een onweerstaanbare zomerse uitstraling. Met een tweede elektromotor op de achteras biedt de JP4x4 uitstekende tractie, perfect voor avontuurlijke ritjes op het strand.



Voor stoffering van het interieur van uw auto en meubels
Keuze uit een brede collectie meubelstoffen en kunstleder

 madebyrie  alsomadebyrie  www.madebyrie.nl

Hereweg 265
9651 AH Meeden
T. +31 6 29 82 85 39
E. info@madebyrie.nl

AAN DE LEZERS VAN VRIJBUITER MAGAZINE:
PROFITEER VAN DEZE EXCLUSIEVE AANBIEDING

Aanbieding geldig tot en met 30 juni 2026

MAAK JE GELIEFDE RENAULT 4 OF ESTAFETTE...

GEREED VOOR
HET ZOMERSEIZOEN!



-10% KORTING OP DE HELE
WEBSITE!



MET CODE

VRIJBUITERI

VEHICULES-ANCIENS.FR

LE SPÉCIALISTE RENAULT 4 ET ESTAFETTE

Aanbieding geldig tot en met 30 juni 2026 op de hele website, met uitzondering van reeds afgeprijsde producten en lopende aanbiedingen. Deze kortingscode kan niet worden gecombineerd met andere codes.



De sporing van de R4

We kennen de sporing van de auto, maar ook de uitsporing tijdens sturen. Ik beschrijf eerst de sporing, en leg daarna uit wat de uitsporing tijdens sturen inhoudt. De wielstand die het vaakst om een afstelling vraagt is de sporing van de voorwielen. Zowel van de voor- als van de achterwielen is de sporing af te stellen. Na het vervangen van een van de onderdelen van de voorwielophanging vóór, moet altijd de sporing opnieuw bijgesteld worden.

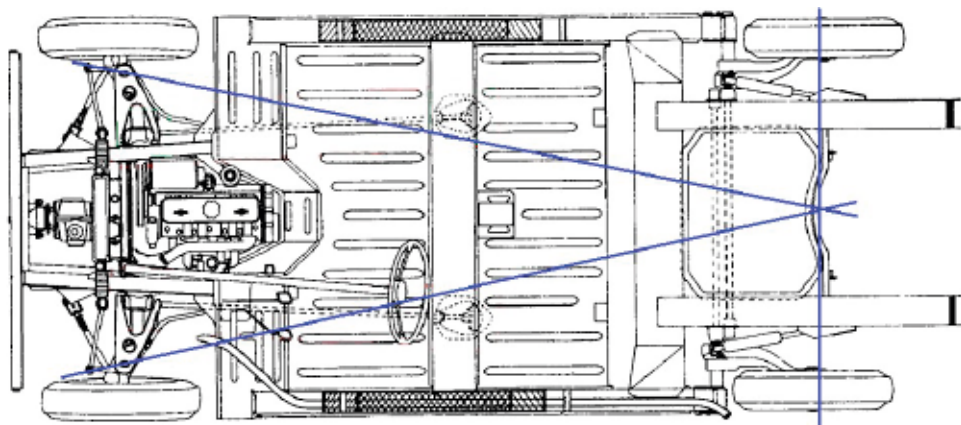

Slechte sporing is te herkennen aan schief afgesleten banden, zowel voor als achter, en aan een auto die niet rechuitrijden wil. Voordat de sporing afgesteld kan worden, moet eerst een aantal zaken gecontroleerd worden. De benodigde voorwaarden en praktische basishandelingen staan verderop in deze Technique beschreven.

Als een auto een bocht maakt, legt het buitenste wiel een grotere afstand af dan het binnenste wiel. Daarom moet het binnenste wiel meer uitsporing krijgen dan het buitenste wiel. Dit principe staat bekend als het Ackermann-principe.

De spoorstang, dat is de stang die de beweging van het stuurwiel overbrengt naar de wielen, is met een arm, de spoorstangarm bevestigd aan de fusee, het draaipunt van het wiel. De hoek van de spoorstangarm ten opzichte van de fusee en de tegenoverliggende fusee vormt een parallellogram, waarbij de hoekverdraaiing tussen



het binnenste en het buitenste wiel verschilt. Als je goed van bovenaf naar de fusee kijkt, zie je dat de spoorstangarm op de fusee iets voorbij de 90° richting het wiel is gedraaid, zie bovenste afbeelding. Hierdoor wordt bij het uitsturen het binnenste wiel sneller naar buiten gedrukt, waardoor dit wiel netjes de juiste bocht beschrijft.

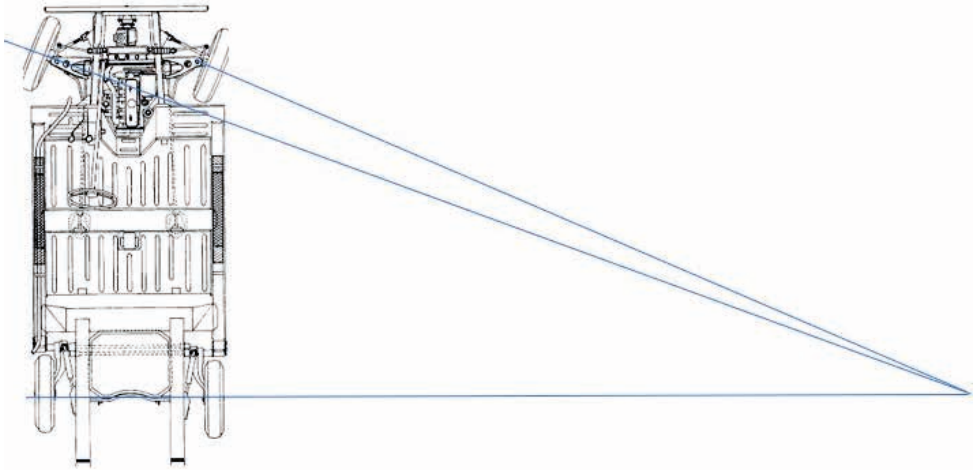

Op zich is het geen rekenkundig model: je neemt de hartlijn van de achterwielen en zet die haaks uit ten opzichte van het hart van de auto. Vanuit dat middelpunt trek je een lijn door het draaipunt van de fusee. Daarmee bepaal je de hoek van de spoorstangarm op de fusee, ter plaatse van de spoorstangkogel, bovenste afbeelding. De draaicirkel is vervolgens eenvoudig te bepalen door de hartlijn van de achterwielen naar de te sturen kant uit te zetten, en dan haaks vanuit het wielhart een lijn te trekken naar de achteras. Het punt waar deze lijnen samenkomen is de draaicirkel van het voertuig, waarbij de sturende wielen netjes zonder te slippen over het wegdek rollen.

Hier is geen stelmogelijkheid; de basis van de sporing van de voorwielen bepaalt deze hoek. Bij onze R4 hebben de achterwielen een toespoor van 1 tot 2 mm. De stand van de achterwielen bepaalt de stabiliteit bij rechtuit rijden. Als de wielstanden achter niet kloppen, blijft de auto 'zoeken', wat vaak terug te zien is aan de onregelmatige bandenslijtage.

Afstellen van de sporing

Controleer of er geen speling zit op de spoorstangkogels, zowel aan de wielzijde als aan de stuurhuiszijde. Controleer ook de fuseekogels, daar mag evenmin speling op zitten. Op de draagarmrubbers mag geen ruimte zitten. Controleer verder of er geen wiellager-speling is, en of alle banden op de juiste spanning staan. De auto moet waterpas staan en de tank moet vol zijn. Verder moet de auto leeg zijn, zodat de sporing aan de voorzijde correct gecontroleerd kan worden. De sporing wordt aangegeven in millimeters of in graden. De millimetermeting is het verschil tussen de voor- en achterzijde van de band op het horizontale vlak, gemeten vanuit het hart van het wiel. Bij onze R4 is dit maximaal

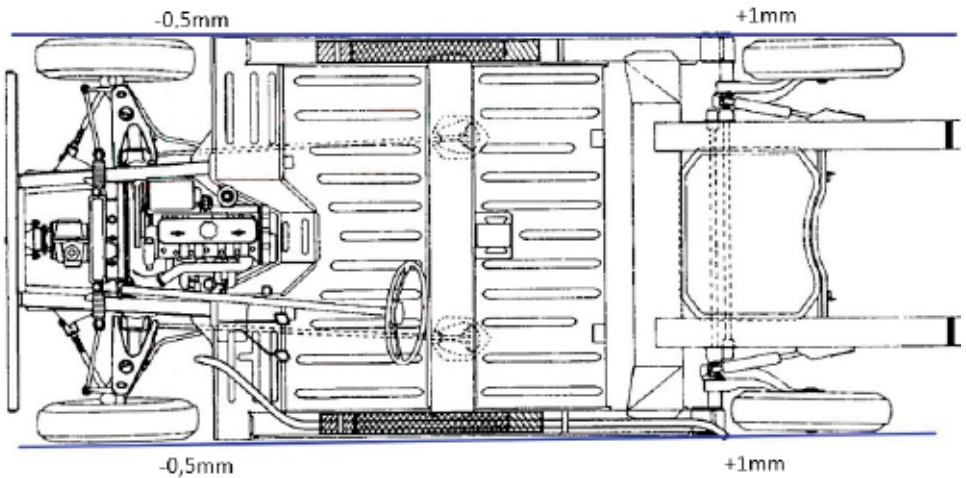

1 mm uitspoor totaal, dus 0,5 mm per kant. Als je in graden meet, heb je een wieluitlijningset nodig die op afstand het aantal graden aangeeft. De uitlijning van de voorwielen bedraagt 10 minuten (10'). Eén graad is 60 minuten, dus moet die uitlijning 1/6 minuut zijn. Controleer eerst de wagenhoogte volgens het onderstaande schema; daarna kun je met de sporing aan de slag gaan. Het op hoogte stellen van de auto is echter een behoorlijke klus, die vaak uit de hand loopt als de torsiestaven vastgeroest zitten - en dat is bijna altijd het geval bij een auto waar de torsiestaven al behoorlijk lang onder zitten. Voer dan eerst de controle uit in de hoop dat dit effect heeft. Zorg dat het stuurwiel in de middenstand staat en zet deze vast met een spanbandje vanaf je pedalen. Zorg dat de contraeroeren van de stuurkogels los zitten en de spoorstang in de kogel kan draaien. Bij de oudere modellen met de spoorstangvork moet de contraeroer aan het stuurhuis losgedraaid zijn. Haal eerst de hoes los, daarna kan het versteloog van de spoorstang verdraaid worden. Meet het draadeind tussen de contraeroer en de spoorstangkogel (A), dit moeten links en rechts nagenoeg gelijk zijn. Je kunt nu met een stuuruitlijningstok (ongeveer 60 euro) de afstand meten tussen de voor- en achterkant

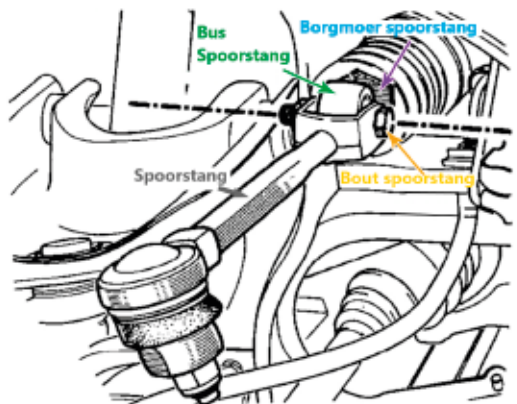
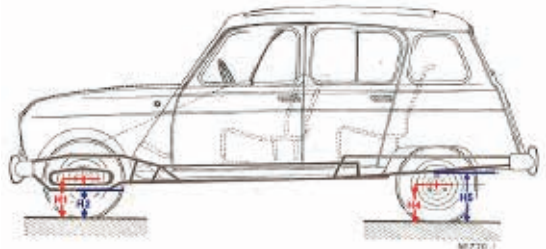

van de velgen, zodat je het verschil kunt bepalen. De voorzijde moet dan +1 mm totaal zijn. Is de sporingswaarde groter, bijvoorbeeld +2 mm, draai dan de kogel die het meeste draad heeft in, zodat deze nagenoeg gelijk komt met de draadlengte van de kogel aan de andere zijde. Is de waarde te klein (dus minder dan +1 mm) of negatief, draai dan de kogel met de minste draadlengte uit, om weer gelijk uit te komen met de draadlengte van de kogel aan de andere zijde. Zet de borgmoeren iets vast met de steeksleutel en houd de spoorstang tegen met steeksleutel 13 zodat deze niet verdraait. Rol de auto één wielomtrek naar voor of achteren en voer je meting opnieuw uit. Stel zo nodig bij en trek daarna de borgmoer goed vast.

Bij de oudere modellen werkt dit op dezelfde manier, alleen zit daar de borgmoer aan de stuurstang op het stuurhuis. Hierbij moet je bij het verstellen de spoorstangbout uit de steun halen. Draai deze een halve of een hele slag in of uit en zet hem weer vast voordat je opnieuw gaat meten.

Je kunt ook meten met een touwtje. Span een dunne nylon draad ter hoogte van het hart van het wiel en dan van het voorwiel naar het achterwiel.

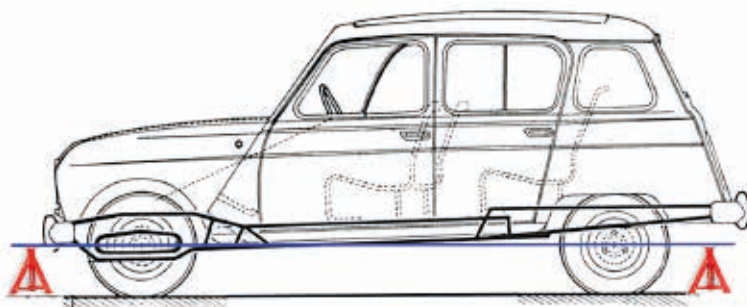

Ik gebruik hiervoor een paar assteunen. Leg de draad net tegen de band aan, zodat je het verschil kunt meten op het horizontale vlak tussen de wang van de band vóór en achter het midden van het wiel. Dit verschil is je sporing in mm. Als het goed staat, dan ligt bij de voorwielen de draad tegen de wang van de band en meet je vóór het hart van het wiel maximaal 0,5 mm aan beide zijden, zie bovenste afbeelding. Dit is een nauwkeurig werkje dat de nodige aandacht vraagt. Meet ook na het vastzetten van de borg- en contraoer of de sporing binnen de juiste waarden blijft.

In de volgende Vrijbouter leg ik uit hoe je de achterassporing kunt verstellen.

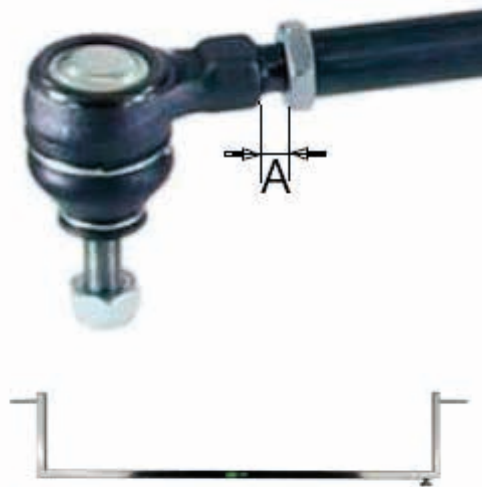

4Parts

Pièces détachées R4



www.4iparts.com

Air & Oil & Fuel Filters • Engine parts • Brakes • Ignition / Fuel system / Starting • Clutch / Gearbox parts
• Electricity / Lighting / Visibility • Cooling / Heating / Venting • Steering / Shock absorbers / Drive train •
Body parts / Chassis / Locks • Exhaust • Equipment for Raids & 4L Trophy • Bookstore

contact@4iparts.com • +33(0)9 54 50 90 79

BIENVENUE

door Breght Rijkse



Toen ik een paar jaar geleden mijn eerste 4F4 kocht, de vervanger voor mijn Ape Piaggio 50, had ik nooit gedacht dat ik er zó in zou rollen. Wat begon als een impulsaankoop op mijn zestiende, midden in de coronatijd, groeide al snel uit tot een hobby waar sleutelen, avontuur en gezelligheid samenkomen. Van sleutelen in de schuur tot vakanties in het buitenland, en zelfs een tocht door de Alpen (zie Vrijbuiters 128): met de F4 blijf ik nieuwe herinneringen maken.

Sinds kort mag ik mezelf het jongste bestuurslid van de club noemen, iets dat ik met veel plezier doe. De Renault 4 Club Nederland draait inmiddels al 35 jaar op een enorme hoeveelheid kennis, ervaring en enthousiasme van zijn leden. Dat maakt de club zo waardevol, maar roept ook een belangrijke vraag op: hoe zorgen we ervoor dat dit over 10, 20 of 30 jaar nog steeds zo is? Daar wil ik me graag voor inzetten. Voor mij ligt een belangrijk deel van het antwoord bij het aantrekken van jongere leden; niet om te veranderen wat er is, maar juist om het voort te zetten.

De Renault 4 is namelijk nog steeds een geweldige auto om mee te beginnen: betaalbaar, eenvoudig om aan te sleutelen en vooral: ontzettend leuk. Maar dat moet je wel een keer ontdekken. Ik hoop er als bestuurslid aan bij te dragen dat meer jongeren die stap zetten, bijvoorbeeld door activiteiten toegankelijker te maken, kennis beter te delen en misschien ook wat vaker buiten de gebaande paden te denken, en te rijden.

Wat mij zo aanspreekt in de club, is de bereidheid om elkaar te helpen. Of het nu gaat om een carburateur, een onderdeel of pech onderweg, er is altijd iemand die meedenkt. Die mentaliteit is goud waard en verdient het om gekoesterd te worden.

Ik kijk ernaar uit om me de komende tijd in te zetten voor de club en om veel leden (beter) te leren kennen. Op een evenement, tijdens een rit of gewoon ergens onder een motorkap. Tot snel!



RENAULT-DEALER VAN KESTEREN

Da's fijn thuishkomen!

WWW.VANKESTERENRENAULT.NL

Waarom naar Van Kesteren?

- Bijt 100 occasions op voorraad van alle merken
- Alle occasions met onderhouds- en kilometerhistorie
- Gratis vervoer bij onderhouds- en reparatie
- Afleverpakket met 68 punten check
- 6 maanden Bovag garantie of 12 maanden Renault TOP Occasion garantie



VAN KESTEREN
Kampen - Zwartsluis

Kampen Kilbystraat 4, tel. (0338) 537 52 41 | Zwartsluis Grote Kruisstraat 2, tel. (0336) 300 00 30 | occasions@vankesterenrenault.nl

**Munsterhuis: 4 wielen,
5 sterren service.**



Hengelo (Ov) Goudstraat 31-49, tel. (074) 243 00 55
Rijssen Nijverdalseweg 150, tel. (0548) 51 22 55

www.munsterhuis.nl

Munsterhuis Servicepunten:
Almele Ambachtstraat 14, tel. (0546) 81 53 30
Enschede Parkweg 143-149, tel. (053) 431 61 35
Oldenzaal Enschedesestraat 6, tel. (0541) 51 56 61

NIEUWE HUISMEESTER

door Peer Albrechts



Sinds kort heeft onze club een heuse huismeester, in de persoon van Peer Albrechts. Het idee ontstond in de vergadering van 22 april, toen Frits Luikenaar voorstelde om deze functie in het leven te roepen. Na afloop sprak Peer hem aan met vragen over wat het huismeesterschap precies zou inhouden, want de functie sprak hem wel aan. Dat gesprek leidde ertoe dat Peer de handschoenen oppakte. Hieronder stelt hij zich graag zelf aan u voor.

“Ik mag ik me de huismeester van de Renault 4 Club Nederland noemen. Een mooie nieuwe functie, waarmee ik graag mijn steentje bijdraag aan onze gezellige vereniging. Tijdens een vergadering in april kwam het idee voor deze rol ter sprake. Na een gesprek over wat de functie inhoudt en overleg thuis, heb ik besloten deze taak op me te nemen. Samen werken we nu verder aan een duidelijke invulling van het huismeesterschap. Mijn inzet zal vooral liggen bij het netjes en prettig houden van ons R4 Kwartier in Beneden-Leeuwen en bij de communicatie tussen leden.



“Natuurlijk spreek ik mensen ook aan als dat nodig is, bijvoorbeeld wanneer spullen blijven liggen of rommel niet wordt opgeruimd. Zo zorgen we er samen voor dat het voor iedereen een fijne plek blijft. Naast de club ben ik actief als verkeersregelaar en begeleider bij verschillende evenementen, zoals truckruns, marathons en wielervedstrijden. Ook help ik mee om een oude BBA-bus rijdend te houden voor liefdadigheidsritten. En met een camera ga ik graag op zoek naar die ene mooie foto. En achter het stuur? Daar zit ik het liefst in mijn ex-EDF 4F4; klassiek van buiten, technisch aangepast aan deze tijd.”



“Ik kijk uit naar een prettige en waardevolle samenwerking. Spreek me gerust aan voor vragen of gewoon een gezellig gesprek!”

UNIEKE FOURGONNETTE

door Avi Macbili



Mijn naam is Avi Macbili en ik ben al meer dan 25 jaar actief in de koffiebranche. Tegenwoordig heb ik een koffieboetiek en een bedrijf genaamd barista.co.il, gericht op speciale evenementen. Daarnaast geef ik workshops en trainingen. Mijn verhaal over de enige rijdende R4F4 in Israël begint bij mijn passie voor oude auto's. Ik vond het altijd heerlijk om ze te restaureren en de finishing touch te geven die mijn fantasie verlangde.

Voordat ik barista.co.il opende, zocht ik een voertuig dat ik kon ombouwen tot een mobiel café. Praktisch moest het zijn, dus zocht ik een bestelwagen met een grote laadruimte. Bij die zoektocht stuitte ik op het Renault 4F4, model '82, en werd er op slag verliefd op. Het restauratieproces nam behoorlijk wat tijd in beslag, omdat ik het voertuig terug wilde restaureren naar de eerste generatie Renault 4.

Vooraf het interieur van de auto is in zijn oorspronkelijke vorm erg mooi. Maar ook de aluminium grille en de ronde koplampen. Zo moest het worden. Ik heb alles op alles gezet om deze onderdelen te vinden en naar Israël te halen, en koos voor de originele blauwe kleur die in die jaren gebruikelijk was. Na de restauratie begon ik aan de ombouw tot een mobiel café. Al het houtwerk en de toonbank heb ik van gerecycled hout gemaakt.





Kantoor

J.A.L.J. van Meertenstraat 13
4194 WK Meteren (Geldermalsen)

Contactgegevens

Tel. 0345-229044
info@admitrust.nl

Openingstijden

Werkdagen 09.00 tot 17.00 uur

AdmiTrust, Uw administratie in vertrouwde handen!

VOOR BEDRIJVEN EN PARTICULIEREN



WWW.ADMITRUST.NL



De koffiemachines heb ik geïmporteerd van het Engelse bedrijf Fracino, dat professionele koffiemachines maakt die werken op batterijen en gas. En zo realiseerde ik het eerste project op een Renault 4: een hybride koffiesysteem. Daarna volgden een jeep en een driewieler. Inmiddels organiseer ik er speciale evenementen mee. Het is momenteel de enige Renault 4F4 die met een geldige registratie op de Israëlische wegen rijdt.

Het is een grote eer dat ik bij mensen herinneringen weet op te roepen aan deze auto die hier in de jaren zeventig en tachtig reed. Volg de auto tijdens mijn evenementen op Instagram en andere sociale media.

KABELEND R(I)VIERTJE

door Mathis Coenen



Al vier jaar geniet Mathis Coenen uit Heerlen van zijn blauwe Renault 4 TL. De Limburger gebruikt zijn Viertje als 'daily driver'. Hij is een echte liefhebber van klassieke automobielen in alle formaten. Een Poolse Fiat 126p en een majestueuze Citroën CX behoren ook tot zijn collectie.

De mooie foto's op Marktplaats van de recent geïmporteerde R4 waren aanleiding een bezoek te brengen aan de handelaar die de auto te koop aanbood. Het betrof een Spaanse Vier uit 1987, aldaar keurig gespoten en vrij van roest. Geen doorgezakte stoeien en alles perfect werkend.

Door de goede staat van de auto was het liefde op het eerste gezicht. Een nette vraagprijs weerhield me van afdingen. Hand geschud en de mededeling "morgen kom ik hem ophalen".





En toen, de eerst kilometers: tsjonge, wat heb ik nu toch weer gekocht? Tegenvaller? Spijt? Moet ik misschien even wennen aan de auto? Ondanks de twijfel toch maar de snelweg op met een dikke twee uur sturen voor de boeg. Wordt het twee uur afzien?

Eerste kilometer, tweede kilometer, raampje open - okay, dat gaat best leuk! En het Viertje stuurt eigenlijk best wel fijn. De kilometers asfalt schuiven onder mij door. Ik hoor soms een hobbel, maar voel hem niet. Zit toch wel lekker. Ontspannen met veel ruimte om mij heen. En door de twaalf ruiten geniet ik van de omgeving. Zou ik dan toch de juiste keus hebben gemaakt? Mijn mondhoeken gingen omhoog... Ja! Dit was toch wel een heel speciaal autootje...

Een superrit naar huis was het. Een reis om vaker te maken: ver weg, lang onderweg, genieten, slingeren, uitwaaien. Graag maak ik er lange tochten mee, hij heeft mij (en de kinderen) dan ook al enkele malen dik 1.200 km verderop naar Polen gebracht, is al vaker in Tsjechië geweest, heeft Praag onveilig gemaakt, en zelfs met de kinderen van Nederland naar Polen, naar Kroatië, weer naar Polen en weer naar Nederland gereden. Dik 7.000 km genieten, zonder problemen.

Veel zwaaiende mensen, duimpjes, mensen die foto's en filmpjes maken vanuit hun auto, mensen die komen kletsen: "die paraplu schakelpook, ja, ik had er ook een." En uiteraard: er gaat geen rotonde aan mij voorbij zonder piepende bandjes; lekker doorscheuren en de auto op twee wielen proberen te krijgen. Lukt niet, blijven proberen dus.

In vier jaar dik 40.000 km genoten in mijn kabbelende R(i)Viertje. Nooit gedacht dat dit zo'n perfecte auto is. Chapeau voor de ontwerpers en de fabriek.

POMPIERS PUR SANG

door Tom Bruinink



Het is natuurlijk nooit een straf om naar de Côte d'Azur te reizen. De bestemming is voor dit artikel meer specifiek Fréjus. In die stad namelijk woont Eric François die ons graag kennis laat maken met zijn Renault 4F4 in brandweero uitvoering. Een pareltje die de reis meer dan waard is.

Eric verzamelt al sinds zijn 14de levensjaar miniatuurauto's van brandweervoertuigen, veelal in de schaal 1/48. Maar er ontstond behoefte aan iets bijzonders: een echte, op ware grootte. Zijn keuze viel op een 4F4, want dat vond hij altijd al een stijlvolle auto. Al snel werd hem een exemplaar aangeboden voor 3.000 euro, maar de vage antwoorden van de verkoper weerhielden Eric van een daadwerkelijke koop.

Vervolgens kwam er een ex-EDF Fourgonnette op Eric's pad. De auto stond in Montpellier en hij was vastbesloten deze van dichtbij te bekijken. Voor een aantrekkelijke prijs kocht hij deze 4F4, die een goede basis vormde om er een Pompiers-uitvoering van te maken. Na een motorische restauratie werd de auto volledig gepimpt met allerlei authentieke brandweerattributen. In het interieur werden beige stoelen uit een R6 geplaatst, die een harmonieus geheel vormen met het beige dashboard van de R4. We schreven het al in de inleiding: een pareltje deze Fourgonnette; tot in de kleinste details!



© François Blanc



Het lekkerste gebak
bekend tot ver buiten ons land...



Met mijn rijdende taartenwinkel, Het Bakblik, verkoop ik elke woensdag taartpunten, cakejes en koekjes in de Watergraafsmeer, Amsterdam en ik sta op bruiloften, feesten en markten met mijn mooie Renault 4F4.



Meer informatie, bel: 0614495051
of mail: christinahauge@hotmail.com
www.vanmoss.nl



vanmoss

SHOWTIME BIJ WIMFRIED

door Tom Bruinink



Traditiegetrouw begint het evenementenjaar voor Renault- en Alpine-fans met een mooi evenement in Kampen. Ook dit jaar werd op en rond het terrein van Renault-dealer Van Kesteren een goed bezocht evenement gehouden in samenwerking met diverse clubs. Op een zonnige zondag 12 april kwamen circa 750 bijzondere Renaults bijeen.

Naast de 400 leden van Club Renault Sportives, Alpine Renault Club Nederland en de CAR, was ook onze Renault 4 Club Nederland met tientallen auto's aanwezig. De elfde editie van de openingsmeeting trok meer dan duizend bezoekers en was zoals gebruikelijk perfect georganiseerd door Wimfried, Ineke en de medewerkers van Van Kesteren. Een goede reden om zondag 4 april 2027 alvast in uw agenda vrij te houden.



© Wybrich uit Warns



SENTIMENTAL JOURNEY

door Tom Bruinink



Artiest Alejandro Salvay blijft ons positief verbazen. Met zijn kunstwerken verrijkt hij zijn indrukke oeuve én deze Vrijbouter. Met minimale instructies én een doos Faber Castell Polychromos weet hij een sentimental journey aan zijn tekenblok toe te vertrouwen. Zonder overdrijving: het resultaat is verbluffend.

Deze keer neemt de Argentijn ons mee naar Poznań. Een reis vol persoonlijke herinneringen aan jeugdliefde Ewa, vastgelegd met kleurpotloden. Flaneren over de winkelstraat Ulica Święty Marcin bij kunstlicht, het prachtige stadhuis in de oude binnenstad of de façade van de trouwzaal – Alejandro draait er zijn hand niet voor om. Gun hem wat uurtjes - om precies te zijn: 15 uur per tekening - achter het tekenbord en bijgaande illustraties zijn het fraaie resultaat. En om *moja kochana* Ewa te plezieren plaatste hij haar geboortehuis aan het Plac Kolegiacki eveneens in de sfeervolle achtergrond.

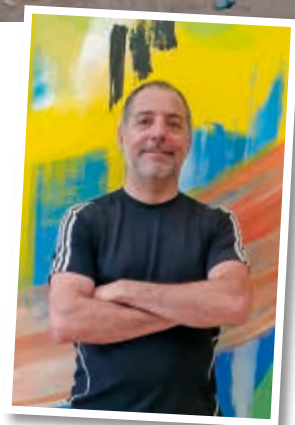

Een fraai tijdsbeeld van Alejandro, vol mooie herinneringen aan deze charmante dame en haar stad. Echter gaf de artiest direct weer vol gas en leverde in record tempo ook nog een aantal wonderschone sportieve Renaults af. Doe als ik en geniet ervan...





Dr. Katrca



Katrca, Jan Mlinar s.p.

e-mail:renault4.jan@gmail.com

 **Productions
of body parts**

 **Renault 4
restoration**

 **Service**

Body parts...



Bent u op zoek naar een specifiek onderdeel voor uw R4? Neem contact op met Jan.



Wenst u een hoogwaardige restauratie van uw R4? Informeer bij Jan naar de mogelijkheden.

Renault R4 restoration...





Bij de Franse uitgeverij Idées Plus verscheen deze lente 'La fabuleuse histoire de la 4L'. Een fraai verzorgd stripboek in A4plus-formaat gewijd aan ons geliefde Renault-model, geschreven door Monique Uderzo-Ott en Jérôme Eho. Laatstgenoemde tekende ook de vele illustraties. Het inkleuren ervan liet hij over aan Max Bayo. Vorig jaar toonden we een exclusieve voorpublicatie, maar nu is het album ook daadwerkelijk te koop.

Het verhaal in een notendop: de grootouders van Manon, al decennia-lang gepassioneerde R4-liefhebbers, schenken hun kleindochter voor haar 20e verjaardag de auto die ze zelf ooit kochten toen ze jong waren. Manon droomt ervan om mee te doen aan de 4L Trophy en nodigt haar vriend Théo uit om samen met haar op avontuur te gaan. Vanaf dat moment trekt het duo eropuit naar plaatsen waar ze alle mysteries van onze legendarische clubauto kunnen ontdekken. Kortom een album dat niet in uw boekenkast mag ontbreken.

Het boek te bestellen via www.ideesplus.fr voor het vriendelijke bedrag van 14 euro exclusief porto. ISBN: 978-2-374700-95-3 – IDP06





Hoewel de R4 vanaf de introductie gedurende 30 jaar nagenoeg dezelfde vorm behield, waren er toch steeds kleine verschillen aanwezig, ook binnen een modeljaar. Daarnaast waren er bijzondere opties leverbaar, soms welbekend en in het oog springend, in andere gevallen meer verstopt en vooral praktisch. In deze rubriek worden dergelijke specialiteiten voorgesteld.

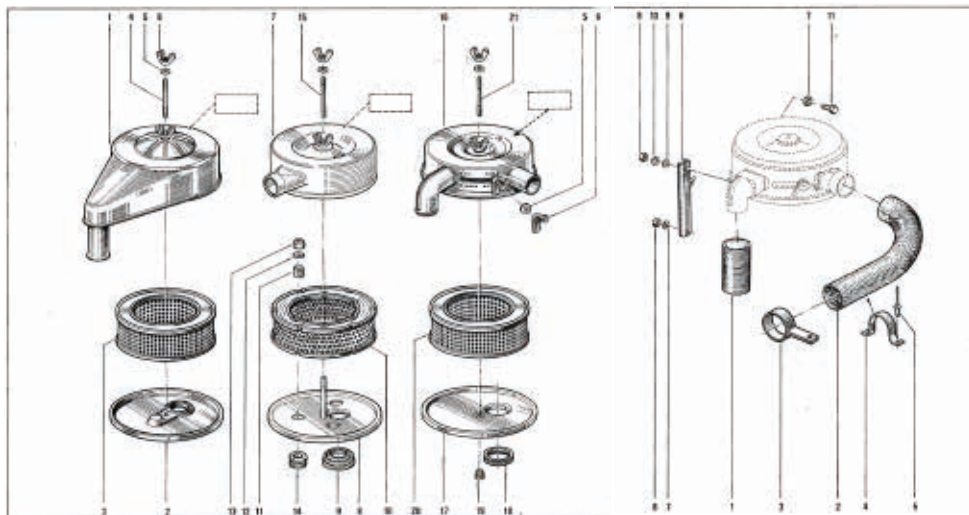

Direct bij het openen van de motorkap springt het luchtfilter in het oog: prominent bovenop de carburateur en fors van omvang. De vleugelmoer op de aanvankelijk blikken trommel oogt heel wat stoerder dan de klemmetjes rondom het plastic filterhuis op de laatste typen van de R4. Die vleugelmoer maakt gelijk duidelijk dat er op dit punt geregeld een ingreep gewenst is. Het filter kan eenvoudig schoongemaakt of vervangen worden. En dan heb je nog de zomer- en de winterstand. Minimaal twee keer per jaar moet de instelling van de luchtaanzuigpijp aangepast worden aan de weersomstandigheden. In de meest simpele vorm kon daartoe de kap van het filterhuis een stukje gedraaid: de opening boven het binnenscherm voor koude lucht of juist boven de uitlaatpijp voor warme lucht. Voor meer gebruiksgemak kreeg het filter daarna twee openingen en een schuifje. De vleugelmoer losdraaien en dan volgens opschrift omzetten van zonnetje naar sneeuwvlokje, van 'été' naar 'hiver', of van 'summer' naar 'winter'. Minder praktisch werd het met de uitvoering waarbij het filter slechts een kort pijpje had met daaraan een flexibele aluminiumslang. Deze moest je handmatig in de gewenste richting buigen tot hij uiteindelijk barstte.

Renault monteerde diverse luchtfilters, te vinden in rubriek 15 van de onderdelencatalogi. Daar staat ook een afbeelding van de verschillende slangen, inclusief bevestigingsbeugels voor de zomeropening op het binnenscherm. En heel opmerkelijk: een beugeltje om het luchtfilter aan de zijkant vast te zetten op de carburateur. Volgens kenners zou dit een hinderlijke resonantie van het filterhuis tegengaan. Deze trillingdemper werd maar korte tijd en in slechts enkele landen toegepast.

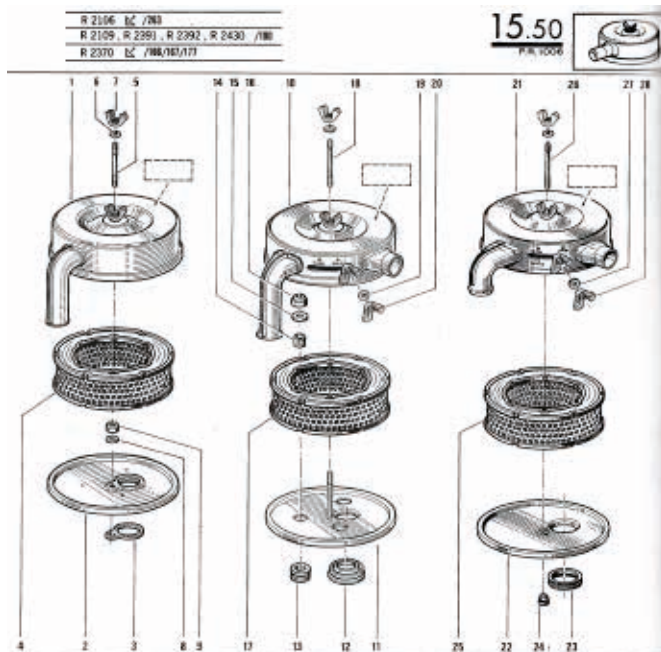

RENAULTWERK

- Reparatie van klassieke Renaults
- Restauratie
- Advies voor aankoop en reparatie
- Haal- en brengservice

Renaultwerk
 J. Oosterkamp
 Wolvega
 renaulwerk@gmail.com
 www.renaulwerk.nl

f Renaultwerk



VERGETEN CABRIOLET

door Thierry Jouen

Le Club de toutes
les bases 4L



In 1968 liet Renault haar R4 Plein Air bouwen bij Sinpar. Omdat de productiekosten hoog waren werd achter de schermen gewerkt aan een model waarbij de ombouw van de standaardcarrosserie voordeliger kon worden uitgevoerd. Die R4 Torpédo, met in hoogte ingekorte portieren, werd gepresenteerd op de Parijse autosalon van 1968. Een jaar later toonde Sinpar deze cabriolet in 4X4-versie.

Renault, dat met de Citroën Méhari wilde concurreren, trok al snel de stekker uit het project. Alle aandacht werd gegeven aan de introductie van de Renault Rodéo. Met als gevolg dat in 1969 de productie van de R4 Plein Air werd stopgezet en de Torpédo bleef steken in het prototype-stadium. Toch wist het model dat op beurzen werd gepresenteerd velen te overtuigen. Reden voor inventieve carrosseriebouwers om in eigen beheer exemplaren te bouwen.

Dit jaar plaatste onze zusterclub *4L-R6 Club de France* een exemplaar op haar stand tijdens de Salon van Reims. Het is een zeldzaam en zeer gewild model, en de reacties van de bezoekers bevestigden dit. De R4 Torpédo werd honderden keren op de foto gezet, telkens met een wow-effect: "Nooit gezien, hij is geweldig", "Prachtig", en: "Wat jammer dat hij niet in serie is geproduceerd".



Er is slechts een tiental exemplaren bekend met een geldige typegoedkeuring. Het fraaie exemplaar op deze pagina is van Fabrice – eigenaar van Tonton Vintage Auto. Het zwart-blauwe interieur is geheel in harmonie met de blauwe lak. Zijn R4 Torpédo is geregistreerd als een R1126 uit 1974. De aangebrachte chroomaccenten geven de auto een chique uitstraling. Thierry Jouen regelde dat de auto kon schitteren in Reims.





Brink 58
7731 TG Ommen
0529-469900



Al ruim 40 jaar uw Renault dealer voor het noorden en omstreken!



Cents



Oud of nieuw, bij Cents bent u aan het juiste adres!
WWW.CENTS.NL



VERKOCHT
DAT MOETEN WE 4 EN

PETITE R4

door Tom Bruinink



Nomaco is een Franse firma die zich sinds 1985 toelegt op de import, distributie en productie van miniatuurauto's. Onder de naam Odéon - geïntroduceerd in 2014 - levert het in een beperkte oplage van slechts 504 exemplaren fraaie modellen van de Renault 4F4 Fourgonnette in de 1:43 schaal. Waarom 504 stuks? Omdat Nomaco er 500 verkoopt en 4 exemplaren in eigen vitrines bewaart.

Vorig jaar verscheen de Assistance Alpine-Renault 4F4 uit 1975 in de catalogus: eigenlijk een combi met schuifruitens in de laadruimte. De in het kenmerkende blauw-metallic en wit uitgevoerde Vier was de reddende engel voor een gestrande Alpine-rijder maar ondersteunde ook het rally-team tijdens evenementen. Recent kreeg het Odéon-gamma gezelschap van een gesloten besteller in het wit met de tweede type grille.

Het Duitse Model Car World - dat haar modellen wereldwijd levert - heeft al jaren de 1/76 Viertjes van Oxford in het assortiment. Zoals de naam al doet vermoeden, is Oxford Automobile Company een Britse fabrikant van modelauto's. Meest interessant voor ons is de tweede generatie Renault 4 die in verschillende carrosseriekleuren wordt aangeboden. Nieuw is de blauwe variant, keurig verpakt in een mini-vitrine én het stuur aan de rechterzijde. Die bijzonderheid maakt het modelletje extra aantrekkelijk om aan uw verzameling toe te voegen. Onder meer te bestellen via modelcarworld.com waar regelmatig aantrekkelijke kortingsacties zijn.



Van Mossel

Renault Twingo E-Tech electric



**Vanaf € 20.990
met 5 jaar garantie**

Ontdek 'm in de eerste rnl. brandstore van Renault in hartje Rotterdam!



**Brandstore rnl.
Kruiskade 57B
Rotterdam**

VACATURE: NIEUWE BESTUURSFUNCTIE: PR & ZICHTBAARHEID

Meer zichtbaarheid is een van de speerpunten in ons beleidsplan. We zijn al aanwezig op oldtimerfestivals, verspreiden flyers, maar zoeken nog meer free publicity; meer zichtbaarheid ook. Een eerste resultaat is een artikel in het mei-nummer van De Auto, het clubblad van de KNAC.

Om dit structureel goed aan te pakken, zijn we op zoek naar een zesde bestuurslid die zich specifiek richt op PR en zichtbaarheid. Denk aan: bijhouden welke evenementen interessant zijn, coördineren welke leden daarnaartoe gaan, contacten leggen met dealers, media en relevante bladen zoals Losange, Renaultoloog en KNAC, en creatief meedenken over promotie van de R4 Club Nederland.

Je hoeft overigens niet overal zelf bij aanwezig te zijn; kerntaak is coördineren. Het bestuur vergadert ongeveer één keer per maand. Hoeveel tijd de rest kost, hangt van jezelf af. Je staat er in ieder geval niet alleen voor.

Help jij mee om onze club beter op de kaart te zetten, of heb je nog vragen?
Mail naar frits@r4club.nl.

CAFE • RESTAURANT

Dauphine



Cafe-Restaurant Dauphine is gevestigd in de voormalige Renault garage tegenover het Amstel Station. De naam Dauphine verwijst naar het succesvolle model uit de jaren 50 en is te bewonderen op ons terras. De uitgebreide wijnkaart, met wijnen uit Europa en de Nieuwe Wereld van gerenommeerde huizen, heeft een uitzonderlijk mild prijsniveau dat je elders niet zult vinden.

Prins Bernhardplein 175 • 1097 BL Amsterdam • 020 462 16 46 • info@caferestaurantdauphine.nl

RESERVEER EENVOUDIG VIA WWW.CAFERESTAURANTDAUPHINE.NL

A brand of passion

Renault 4 loopt gesmeerd met ELF HTX



Smeermiddelen bestellen?

Neem contact op met
automotive.smeermiddelen@totalenergies.com

elf.com



65 JAAR LIEFDE

door Tom Bruinink



Renault 4L 65 ans d'amour is een uitgave van *Loisirs et Évasion* in de reeks *Cars & Motors*. In A4-formaat, 146 pagina's dik, softcover en geprijsd voor slechts € 15,90, is het een mooi boek over de R3, R4 en hun afgeleide modellen.

In zeven hoofdstukken wordt het verhaal van de R4 verteld met fotoreportages over de speciale series Parisienne, Safari, Sixties, Carte Jeunes en Bye Bye. Twee jaar geleden verscheen van dezelfde uitgever *Renault 4L la grande histoire*, dat destijds snel uitverkocht was. Logischerwijs komt een deel van de inhoud overeen, maar het nieuwste boek bevat veel nieuw beeldmateriaal en herschreven teksten. Verder is er aandacht voor de oudste nog bekende R4, de Chipie en de huidige R4 E-Tech electric. Vooral de fotografie van Etienne Crébessègues is van hoog niveau.

Kortom: een ware aanwinst voor uw boekenkast. Kijk snel op www.makemymag.com hoe u kunt bestellen, voordat ook dit boek is uitverkocht.



R-QUATRE . nl

www.Renault4onderdelen.nl

070 399 72 12

www.R-Quatre.nl

(bijna) alle onderdelen voor uw RENAULT 4



(bijna) alle onderdelen voor uw RENAULT 4

Kijk in onze webshop

www.R-Quatre.nl

www.Renault4onderdelen.nl



DRUKKERIJ
RAD



WIJ MAKEN SPECIAAL
drukwerk

MEESTERLIJKE MINIATUUR

door Ronald Kemperman



Jaren geleden kwam ik in contact Angel Mejuto, een getalenteerd houtbewerker uit Santiago de Compostela. Hoewel de Spanjaard gespecialiseerd is in aircooled Volkswagens, maakte hij ook een schitterende Renault 4F6 van hout: een fourgonnette met een bijzonder verhaal.

Ik had op facebook afbeeldingen gezien van houten VW-modellen die Angel in zijn werkplaats maakte. Op mijn verzoek maakte hij ook een miniatuur van mijn toenmalige Transporter. Na verkoop van de VW T3 kocht ik in Wageningen een R4F6. Daarmee wilden we op vakantie en dan kamperen met een tent. In de winter maakte ik de auto gebruiksklaar. Na de aanschaf van een miniatuur F4 in Renault Service-kleuren wist ik het zeker: mijn F6 moest dezelfde kleurstelling krijgen.

Logischerwijs verzocht ik Angel om ook een houten miniatuur van mijn R4F6 te maken. Ondanks zijn passie voor VW ging hij graag op dit verzoek in. Na een volle week houtbewerken werd ik de trotse eigenaar van een uniek houten model. Blijkbaar had ik Angel aangestoken met mijn enthousiasme; met grote regelmaat stuurde hij me foto's van F6'en die hij onderweg in Spanje tegenkwam.

Kamperen met de F6 bleek echter niet het gehoopte succes, onze hond achterin had de neiging zich in te graven in de kampeerspullen. En... mijn hart lag toch meer bij de VW. Ik zette de Renault te koop en hoopte dat hij bij een liefhebber terecht zou komen. Al snel meldde zich een inwoner uit Alphen aan den Rijn die tot mijn verrassing op slechts een kilometer afstand bleek te wonen.

Ik koester mooie herinneringen aan de Vier; in mijn vensterbank staat die houten 4F6 nog altijd te pronken naast de Transporter.





Een familiebedrijf met hart voor kwalitatief goede auto's



Contactgegevens: Fouzia | 06-17403903 | info@zanzio.nl



 Volg ons op facebook



Alles voor uw Renault

- Onderdelen voor Renault jong en klassiek
- Reparatie en onderhoud Renault en Dacia
- In- en verkoop gebruikte Renaults
- Storingsdiagnose

Jaap Wagenmaker

Zwaagdijk 76
1683 NK Zwaagdijk-Oost
M: 06 - 229 019 47
E: renaultdepot@live.com

MELUN RETRO PASSION

UW SPECIALIST IN **ONDERDELEN & ACCESSOIRES**



**OFFICIËLE PARTNER
VOOR ONDERDELEN**

WWW.MELUN-RETRO-PASSION.COM

60 rue Vauchèvre

77115

Blandy Les Tours

FRANKRIJK

Tel : 01 64 81 31 00

Fax : 01 64 81 31 09

clients@mrp77.fr

Van maandag tot en met vrijdag 09h-12h en 13h-17h

FRAAIE SCHUURVONDST

door Tom Bruinink



Op het eerste gezicht is aan dit Viertje uit 1978 niet te zien dat het een bijzonder verhaal verbergt. Tot het moment dat we Adriana Antolković spreken en zij de intrigerende geschiedenis van deze toch wel heel bijzondere R4 door Vrijbouter laat optekenen. Een verhaal dat begint in Donji Miholjac.

Het begon toen de familie Antolković een advertentie zag die hun aandacht trok, juist vanwege de ongewoon lage kilometerstand van 8.029 km. Om de echtheid ervan te controleren besloten ze af te reizen naar de Kroatische plaats Donji Miholjac. Daar ontmoetten ze de toenmalige eigenaar: een bouwvakker die weinig wist over de geschiedenis van deze auto die ooit door een lerares nieuw was aangeschaft.

De eerste kennismaking van de bouwvakker met de R4 was het moment dat hij tijdens gevelwerkzaamheden een Viertje geparkeerd zag staan in een garage. De huiseigenaar vertelde hem dat de R4 er al jaren ongebruikt stond. Uiteindelijk mondde dit uit in een bijzondere deal: de R4 werd als deelbetaling voor de verbouwing geaccepteerd.

Het ware verhaal gaat echter veel verder terug. Het ingevulde onderhoudsboekje geeft enkele geheimen prijs. De eerste eigenaresse, Marija Vajlandić (geboren 17 september 1928, overleden in 2016), kocht de Vier nieuw toen ze 50 jaar oud was. Het lijkt erop dat het autorijden haar niet goed afging. Al bij de allereerste onderhoudsbeurt meldde ze



José Franssen

sprl



- ▶ Nieuw in ons assortiment:
Renault 4
- ▶ Neem een kijkje op onze website :

www.citroen-traction-avant.com



Place du 3ème Millénaire, 5
B-4850 Plombières
België



10 jaar topkwaliteit

- * Sinds 2010 miljoenen onderdelen verkocht
- ** Originale pasvorm van top kwaliteit
- *** Grote productie, beste prijs
- **** Complete Classic Citroen range voor de volgende generaties

verschillende problemen: ontgrendeling van de motorkap, defecte alarmlichten en een onnauwkeurige brandstofmeter. Opmerkelijk genoeg werden deze storingen nooit opgelost.

Door waarschijnlijk haar gebrek aan zelfvertrouwen achter het stuur stopte ze al snel helemaal met autorijden. Haar R4 bracht vervolgens het grootste deel van zijn leven door in de schuur, wat de uitzonderlijk lage kilometerstand verklaart.

Anno 2026 is de auto een ware tijdcapsule. Hij heeft nog de originele banden – duidelijk gemerkt als geproduceerd in het voormalige Joegoslavië – een detail dat de authenticiteit en goede conservering bevestigt. De zilveren lak – een originele Renault-kleur die in Nederland nauwelijks bekend is – verkeert nog in mooie staat. Een enkel deukje in het plaatwerk past perfect bij deze bijzondere R4 als unieke getuige van een vervlogen tijdperk.

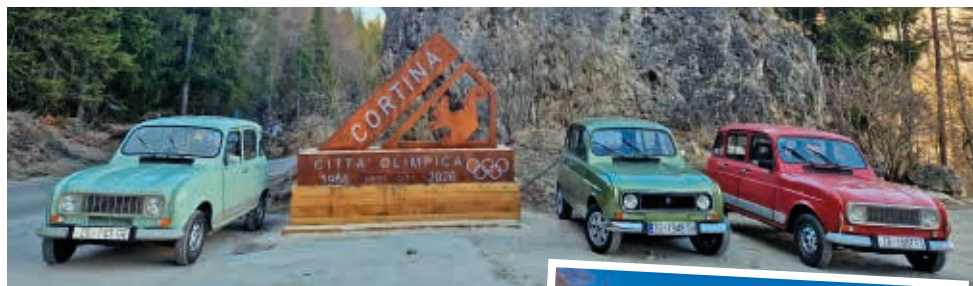

We mogen de familie Antolković gerust 'The R4 A-team' noemen. Dit voorjaar reden zij met drie prachtige Viertjes naar de Alpen; een probleemloze tocht van duizenden kilometers die veel mooie plaatjes opleverde. Thuis in Sveti Ivan Zelina telt het wagenpark van de familie maar liefst 106 Viertjes. En ik ken het A-team goed genoeg om te weten dat het er binnenkort 107 zullen zijn...



Meer dan 40 jaar Renault-dealer voor
Midden Limburg en Zuidoost Brabant.



AutoHeurkens
sinds 1982

RENAULT adviseert Castrol

Roermond Jacob Romenweg 8, tel. (0475) 32 22 99
Weert Roermondseweg 87, tel. (0495) 58 07 00
www.autoheurkens.nl

BOESHEIDE 
HOVENIERS

VOOR ALS DE KLUS U NET TE GROOT WORDT

NET ZO VEELZIJDIG ALS DE RENAULT 4 • VOOR ELKE TUINKLUS



Advies & ontwerp • Bestrating & beplanting
Tuinonderhoud & aanleg • Schuttingen & terrasreiniging
www.boesheide.com

ONLINE
VERKOOP



EEN TEAM VAN FRANSE
LIEFHEBBERS TOT UW DIENST
VOOR UW FRANSE KLASSIEKER!

Nieuwe onderdelen • Verbruiksartikelen



Uw specialist in onderdelen, diensten en accessoires
voor Franse klassieke auto's en verzamelauto's.

www.alepoc.shop

+33 (0)9 72 25 90 42 - contact@alepoc.shop

116 Av de la 1ère armée - 32000 Auch - France



BETOVERENDE FARMA S

door Tom Bruinink



De overeenkomst tussen Careless Whisper, Club Tropicana en Renault Farma? Alle drie een succesnummer van George Michael. Ik zie u denken; Wham!?! De ontwerper van de op R4-leest geschoeide Farma is echter Georgios Michael, naamgenoot van de bekende popartiest. Vrijbuiters gingen naar Griekenland voor de details, en kwam terug met uniek materiaal...

Het in Athene gevestigde MAVA bouwde in de periode 1979-1983 in totaal 4.500 eenheden van de Renault Farma: een kleine bedrijfswagen met het chassis en de techniek van de Renault 4, compleet met de schakelpook uit het dashboard. Het front met de rechthoekige koplampen vertoonde veel gelijkenis met de tweede generatie R14. Voor de aandrijving zorgde de bekende 845cc-motor. Van de Farma S werden in 1983 niet meer dan 150 exemplaren gebouwd.

Dit model vertoonde door de grille en ronde koplampen meer overeenkomsten met de R4. De carrosserie is, in tegenstelling tot die van de Rodéo, merendeels van plaatstaal. Onder de polyester motorkap vinden we de meer potente 1.108cc-krachtbron. Opvallend is de vloerschakeling van de R5. Renault Frankrijk verleende MAVA destijds de benodigde Technical Approval, als bewijs dat 'Parijs' dit Griekse initiatief 100% steunde.





RENAULT FARMA

τό Έλληνικό Όχημα







Meer dan 43 jaar na de productiestop zijn de Farma en Farma S ware rariteiten geworden: van de eerste zijn nog slechts 10 exemplaren bekend, van de tweede slechts 3. Twee Farma S'en staan in een museum (zie kader) en de enige rijdende Farma S is het trotse bezit van Konstantinos Tasios.

We ontmoeten de vriendelijke Griek in zijn woonplaats Thessaloniki en zijn diep onder de indruk van zijn zeldzame Renault. Hij kocht zijn Farma S in 2020 en heeft hem sindsdien in concoursstaat gebracht. Nieuwe vering, uitlaat, carburateur en remmen werden gemonteerd, en de juiste kleurcode werd achterhaald met hulp van de eerdergenoemde Georgios Michael. Het kleurenpallet waarin de Farma S werd geleverd omvatte slechts twee kleuren (beige en groen), waarmee MAVA ook het Griekse leger hoopte te bedienen. Een mislukte missie.

De voorstoelen zijn origineel, de achterbank heeft Tasios vervangen door een uitneembaar exemplaar, omdat de auto een bedrijfswagenkenteken heeft en volgens de regels geen achterbank mag hebben. Een fraaie fotosessie volgt als afsluiting van een bijzondere ontmoeting. Qua wow-gehalte te vergelijken met de ontdekking van een onuitgebrachte song van een te vroeg overleden Brits popidool...



In het Hellas Motor Museum te Athene staan twee exemplaren: een groene Farma S die eigendom is van ontwerper Georgios Michael (what's in a name...) en een rode, gestylede versie die nooit op de openbare weg heeft gereden omdat MAVA kort na de presentatie ter ziele ging. Samen met de auto van Tasios zijn dit de enige drie nog bestaande exemplaren. De Farma S is herkenbaar aan de huif die vanaf de voorruit begint. De andere modellen hebben plaatwerk boven de bestuurder en een polyester kap aan de achterzijde van de carrosserie. Een 4x4-versie haalde het productiestadium nooit.



APAL DUKT OP

door Piet De Koning



We hadden het in eerdere Vrijbuiters al over de Apal Muschang en de Apal Rancho, beide gebouwd op het ons vertrouwde Renault 4-onderstel. Maar de tijd staat niet stil. De Apal Muschang die ik zelf van 1998 tot 2002 had en uiteindelijk terugvond in 2024, kreeg een nieuw leven. Een vriend restaureerde het onderstel en bouwde zelf de ontbrekende zijruiten, waarop de herboren Muschang glansrijk slaagde voor de technische controle in België en opnieuw in het verkeer kwam. Een pareltje. Hopelijk lukt een poging om hem in Frankrijk ingeschreven te krijgen net zo goed, want daar zijn ze best streng geworden.

Maar op Facebook vonden we ook een onbekende Zwitserse Apal Rancho met achterklep terug. Niet de gele die ik een paar jaar geleden zag in Noord-Frankrijk, maar duidelijk de zeer zeldzame pick-upversie met de grote achterklep en niet de latere uitvoering met de schuine achterzijde en het reservewiel.

Ik ben gaan vergelijken met oudere foto's die ik heb van een model met een Belgische garage-nummerplaat. Zou het dezelfde Rancho kunnen zijn? Of is de Zwitserse het exemplaar dat op het autosalon in Genève stond en bleef hij daar hangen aan een verzamelaar? Of zijn er toch meer van gebouwd? Er gaan stemmen op die beweren dat er in Zwitserland een beperkte serie gebouwd zou zijn met Apal-koetswerken, maar het blijft koffiedik kijken. Het onderzoek is nog volop gaande. De grote brand bij Apal in 1973, waarbij ook veel gegevens verloren gingen, maakt alles extra onzeker. We houden je op de hoogte. Voorlopig moeten we het doen met alleen deze zeldzame foto's.



Beschriftung		1981
APAR. RUMUNG FICE UP		
81123A480325MDF		
08Jan		178
rot/graui		
	600	600
	600	600
	1000	1000
	845	845
	20 80	20 80
	845000	845000

13.08.1964

Werkstoff: Metall

9.007.002 020 000/0000
824.000 004 71

100 Volkswagen Cabriolet
Mit Stand/Schraubverschluss 00000
Datum: 27.01.2009



KlassiekTotaal, de specialist in het verzekeren van klassieke auto's!

Vanaf
€ 53,39 p/j

Klassiek totaal
verzekeringen

KlassiekTotaal is een overeenkomst aangegaan met gespecialiseerde schadeherstellers die uw klassieker door en door kennen. Maakt u gebruik van een aangesloten reparateur, dan heeft u een verlaagd eigen risico. Uitgangspunt blijft natuurlijk wel dat u vrij bent in de keuze van uw reparateur.

Klassiek Totaal verzekeringen organiseert diverse taxatiedagen waar u uw auto kunt laten taxeren

MET KLASSEKTTOTAAL BENT U ZORGELOOS
EN GOED OP WEG!

www.klassiektotaal.nl

NAG
VERZEKERINGEN

**NAG VERZEKERINGEN STAAT VOOR VOLLEDIGE DIENST
VERLENING VIA INTERNET, MET EEN PERSOONLIJKE
BEGELEIDING OP DE ACHTERGROND**

Service, daar gaat het om bij NAG verzekeringen! Middels onze website bent u, 7 dagen per week en 24 uur per dag verzekerd van de juiste verzekeringen, scherpe prijs en onze persoonlijke service om u verder te adviseren, ondersteunen en begeleiden.

- Vervoer
- Wonen
- Reis & Recreatie
- Recht/aansprakelijkheid
- Zakelijk
- Ongevallen
- Zorg

www.nagdirect.nl

AAN HET SPIT

door Tom Bruinink



Nee, stuur niet het dierenbevrijdingsfront op deze R4-eigenaar af. Ook wij vinden het zielig voor het varken, maar het leed is al geschied. Wees eerlijk: de roze Renault 4F6 heeft ook iets onweerstaanbaar vertederends, en dát is precies de reden waarom we u de foto's niet willen onthouden.

De eigenaar van deze bijzondere foodtruck is zichtbaar trots op zijn Viertje. Op de achterraut van zijn fourgonnette vermeldt cateraar *La Cuisine de Delph* welke firma zijn auto heeft ingericht, de carrosserie heeft gespoten en de stickers heeft aangebracht. De *La Broch' Truck* is te huur voor evenementen zodat dit charmante autootje overal in de schijnwerpers kan staan. Detail met een knipoog: als we de sticker op de achterklep goed interpreteren, kunnen ook de familie Kip en Haan maar beter uit de buurt van deze R4 blijven, tenzij ze van warme ontmoetingen houden...



ALTIJD EEN SPECIALIST BIJ U IN DE BUURT

Dezelfde kwaliteit alleen dan goedkoper!

Waarom zou u kiezen voor VSR?

- ♥ Liefde voor uw Renault en Dacia
- ⚙️ Gebruik originele Renault onderdelen
- 💻 Gebruik originele Renault-Clip test computer
- 🔧 Gebruik speciaal gereedschap Renault
- 🚑 Pech hulp door heel Europa
- 🏠 Getraind voor alle Renault modellen, dus ook voor uw klassiekers
- 👉 Onafhankelijk advies voor onderhoud en verkoop
- € Euro's voordeliger
- 👤 Ieder lid is Bovag lid
- ★ Dé specialist in Renault en Dacia

U vindt ons in heel Nederland

1. Garagebedrijf Bakker
2. Autobedrijf van den Brink
3. Auto Alliance
4. Zonneveld Trucks B.V.
5. De Renaultspecialist Breda
6. S&S Cars
7. Auto-Koese Etten-Leur
8. Auto-Koese Sommelsdijk
9. Autoservice Middenmeer
10. Garage Dijkers V.O.F.
11. Auto Citrus
12. Autobedrijf Koerhuis
13. Auto van Dijk
14. Garagebedrijf Frank Mol
15. Autobedrijf Kroonenburg
16. Coehorst Automobielen
17. Autobedrijf Bijkerk B.V.



Kijk op onze site voor de contactgegevens van uw specialist
WWW.MIJNRENAULTSPECIALIST.NL

SNEEUWITJE

door Tom Bruinink



Opvallend vaak is een Renault 4 of R6 gespoten in de kleur wit. Ook bij buitenlandse zusterclubs is het een bekend verschijnsel. Dus als de kleurrijke artiest Dietmar contact met ons opneemt, zijn we licht teleurgesteld als we zien welke kleur zijn Renault 6 heeft. Zie hier Sneeuw witje, zonder de zeven dwergen...

De 70 jarige Dietmar Schuch woont in het Duitse Rhein-Sieg-district. Hij is acteur en filmmaker. Maar ook schilder. En laat dat nu net de reden zijn dat we Dietmar graag een pagina gunnen. De meeste van zijn werken zijn uitgevoerd met verf op canvas, maar ook voor digitale technieken draait de Duitser zijn hand niet om. Zo transformeerde hij een foto van een R6 GTL, tot een stukje artwork met de looks van een aquarel.

Dietmar zelf rijdt sinds 3 jaar een witte R6 TL voorzien van fraaie lichtmetalen wielen zoals die in de jaren tachtig standaard werden gemonteerd onder de Renault 5 5th Avenue. Die witte R6 kreeg in menig schilderij een prominente plaats. Na klassiekers van Volvo, Honda en Triumph te hebben gereden, is deze fraaie Zes volgens Dietman mogelijk zijn laatste auto.





Grenzeloos autoplezier met de KNAC

Instappen, starten en gaan... Autorijden is vrijheid en dat grenzeloze autoplezier vindt u bij de KNAC. Al ruim 125 jaar staan wij automobilisten bij, in welke auto u ook rijdt.

Met snelle pechhulp, betrouwbare autoverzekeringen én de beste reisverzekering blijft u veilig en zorgeloos onderweg. Word lid vanaf € 57,50 per jaar en ontvang 7x per jaar het magazine 'De Auto' vol inspiratie en verhalen.

Ga naar www.knac.nl en ontdek welk lidmaatschap bij u past.

www.knac.nl
070 - 383 16 12
ledenservice@knac.nl



Koninklijke
Nederlandsche
Automobiel Club

DE CLUB VAN EN VOOR
AUTOLIEFHEBBERS

BELANGENBEHARTIGING

EVENEMENTEN

VERZEKEREN & PECHHULP

NOG EEN RONDJE VOOR MARC



We sluiten deze zomerse Vrijbouter af met een vrolijk makende foto. De beide Rodéo's 4 zijn eigendom van Marc Pierlet uit het Belgische Tubeke. Waar het linker exemplaar de familie Pierlet veel plezier biedt tijdens hun vakanties in de Franse Gard, heeft het rechter exemplaar tijdens zijn carrière als kermisattractie duizenden kinderen verblijd. Kan me nog herinneren hoe ik zelf in Zuid-Franse draaimolens menig rondje in een dergelijke Rodéo heb mogen maken. Marc kwam dit fraaie exemplaar tegen op een brocante en hoefde niet lang te twijfelen over de aankoop. "Ja het valt niet mee om met een groot kind samen te leven", was de reactie van zijn echtgenote. Ook zin in een rondje? Via de zoekterm 'ancien sujet de manège' vindt u dergelijke mini-Rodéo's mogelijk op internet. Let wel op de km-standen; die kunnen weleens teruggedraaid zijn...

